

# **EDUCACIÓ INFANTIL**

## **3 ANYS**

Hola nens i nenes de” La Patrulla Canina”:

Ja sabeu que actualment estem tots a casa i que no podem sortir degut a un virus que ens provoca una malaltia greu. Us envio una pàgina de youtube perquè el pogueu veure a casa on us explica què passa amb aquest “bitxo” que no podem veure.

[https://www.youtube.com/watch?v=ly\\_P467k-Nc](https://www.youtube.com/watch?v=ly_P467k-Nc)

També els pares us poden explicar un conte molt “ xulo” sobre el mateix tema. Quan veieu el vídeo i us ensenyin el conte sereu uns grans experts en el tema, ja sabeu que, “la Patrulla” ha d’estar molt bé informada.

Aquí podeu descarregar el conte:

[https://marketing.editorialsentir.com/contenidosadicionales/Cuento\\_Rosa\\_contra\\_el\\_virus.pdf](https://marketing.editorialsentir.com/contenidosadicionales/Cuento_Rosa_contra_el_virus.pdf) .

I ara dir-vos que he preparat un seguit d’activitats que cada setmana canviaré, més que res perquè no us avorriu, aquestes activitats les podeu fer amb ajuda del papa i la mama i segur que us ho passareu “super-bé”. No són obligatòries, les poden fer aquells membres de la “Patrulla Canina” que es trobin amb forces.

### **Retallar papers.**

En fulles de revistes fer amb un retolador línies rectes i retallar amb les tisores intentant no sortir-nos de la ratlla feta, quan ja estiguen fets uns bons/es retalladors/res (aquest nivell arriba quan tingueu moltes tires de paper ben retallades per la línia, el papa o la mama farà de jutjat), es poden fer rodones, triangles o quadrats i hem d’intentar retallar les figures igual que abans, per la ratlleta.

### **Fer seriacions amb 2 objectes que es puguin repetir**

Vol dir que podeu agafar, per exemple, culleres i forquilles i en el menjador de casa comenceu a fer la seriació. Aneu col·locant un de cada: cullera, forquilla, cullera, etc .... D’aquesta manera es pot fer com una serp molt llarga que arribi a moltes habitacions de casa.. Es pot utilitzar també ganivets, tovallons, gots, sabates.... segur que a casa teniu molts materials que podeu utilitzar.

### **Fer un dibuix de la primavera**

Com ja sabeu la tardor ja ha acabat i ha començat la primavera, per celebrar-ho podeu fer un dibuix. Recordeu que us vaig explicar com es podia dibuixar un arbre: dues ratlletes i a dalt una rodona. També com es fa una flor: una rodona i al seu voltant altres rodones més petites. Per últim, a dalt recordeu fer el sol. Quan estigui tot dibuixat és l’hora de pintar.

En la següent pàgina web teniu dibuixos de la primavera per descarregar i pintar si us sembla millor:

<https://www.pintar.cat/dibuixos-per-pintar-de-primavera.html>

### **Cantar i ballar aquesta cançó tant bonica**

Primavera, primavera [https://www.youtube.com/watch?v=SsFSQ\\_AG7Qg](https://www.youtube.com/watch?v=SsFSQ_AG7Qg)

### **Treballar la numeració 1-2-3**

- Fer agrupacions de 2 i de 3 elements amb materials de casa, pot ser el mateix que heu utilitzat per fer les seriacions.
- Comptar en veu alta fins el 20
- Col·locar objectes segons el nombre: Necessiteu 3 fulls, a cadascú dibuixeu un nombre 1, 2, 3 es posen en el terra una mica separats i heu d'anar portant les coses que us diguin el papa o la mama. Ex: porta 2 pomes, porta 3 sabates, etc.....els objectes els col·loqueu al costat o a sota del seu nombre.

### **Veure el conte: L'erugueta goluda**

Quan acabeu de veure el conte li podeu explicar al papa o a la mama el que heu vist i també podeu disfressar-vos d'erugueta (recordeu que l'erugueta s'arrossega) i fer la representació del conte recordant tot el que ha menjat i que li ha passat finalment.

<https://www.youtube.com/watch?v=HWwf7wcKMl0>

Per acabar, podeu fer eruguetes amb plastilina i representar el conte semblant al vídeo.

### **Manualitat**

Les papallones són els insectes més representatius de l'arribada de la primavera. Us animeu a fer una com aquesta!!!!



I per últim, un regalet perquè sé que ho fareu tot molt bé. En aquesta pàgina teniu molts jocs educatius per descarregar.

<http://www.cristic.com/infantil/>

Fins la setmana vinent, espero els vostres dibuixos, comentaris, dubtes... al meu correu!

## 4 ANYS

Hola, classe de les granotes!

Estem vivint un període excepcional de reclusió i confinament a les cases. Des de Santo Tomás volem aportar la nostra mirada des del lleure i donar alguns consells pràctics a les famílies.

Avui, i per aquesta setmana, us proposo algunes idees creatives i educatives per fer amb el nen o nena a casa mentre estiguin les escoles tancades.

Però abans dels jocs i les activitats crec que és important que ajudem als nens o nenes a comprendre que les mesures que s'han pres són excepcionals i posen en joc els valors de la solidaritat i la responsabilitat col·lectiva. Tenim un gran repte: aturar entre totes i tots l'expansió del coronavirus! En aquest sentit, et recomano que miris amb el teu fill o filla l'especial infoK pel coronavirus que pot ser molt aclaridor.

Segur que molts de vosaltres amb els dies que portem ja ho heu fet i heu vist amb els vostre fill o filla alguna cosa similar.

Cada setmana posaré activitats que podeu seguir o no. (Aconsello que les facin però tenen caràcter voluntari). He intentat que siguin activitats que promoguin passar temps amb la família i, algunes, que es diverteixin fent-les.

- Escoltar algun conte i fer-ne un dibuix. I escenificar-lo amb família. Suggerixo:  
<https://www.pinterest.es/pin/407364728769029508/>  
El conte de l'hort.  
[https://www.youtube.com/watch?v=knapVNeJLBE&feature=emb\\_rel\\_end](https://www.youtube.com/watch?v=knapVNeJLBE&feature=emb_rel_end)  
El pastor mentider.  
<https://www.youtube.com/watch?v=-tTjrShUmZM>  
El conte de la primavera
  - Llegir paraules que continguin les lletres treballades (p,m,t,n,l), a partir dels fulls que us vaig donar o seguint les activitats següents:  
<https://www.slideshare.net/FONASS/fitxes-de-lectura-per-1r>
  - Fer alguna fitxa d'escriptura de paraules, lletres o síl·labes dins d'una pauta (millor Montessori) de les que hem treballat.
  - Fer exercicis de números del 0 al 10. Repassar-los, escriure'ls en un full, comptar i fer grups de deu.  
\* Fitxa, podeu descarregar-la i fer-la :  
<https://i.pinimg.com/736x/c6/c8/59/c6c859e9a8c58059cb1ddfaf88d11361.jpg>  
<https://www.youtube.com/watch?v=7YJG9NZNOTA&app=desktop>
- Jocs matemàtics
1. Podeu agafar les pines de la roba de casa i fer grups de 10, de 5, de 8... etc .
  2. Agrupar les pines per colors i comptar-les. Veure quin color en té més i quin és el que té menys, etc.
  3. Jugar a sumes.. si el papa et dona 2 pines i la mama et dona 1. Quantes tens en total?...etc.
  4. Fer targetes amb números i posar les pines corresponents 



- Expressió plàstica : Dibuixa una flor del tamany que vulguis, ja que estem a la primavera, i pinta-la . Pots utilitzar la tècnica que vulguis, et deixin o tinguis: colors, retoladors, pintura de dit.... També pots pintar on-line:  
<https://naturalesa.dibuixos.cat/flors/floreta.html>
- Aprendre la cançó : La primavera és aquí  
<https://www.youtube.com/watch?v=ev9y62GLJYA>
- Fer una manualitat, si voleu una fàcil i xula pot ser, amb rotllos de WC, que segur que teniu! (serp o cuc, com vulgueu dir-li)



- Jugar a jocs de taula: puzzles, parxís, domino, oca....

Passar-ho molt, molt i molt bé !!!!

## 5 ANYS

Hola classe dels conillets!

Salutacions a tots els pares, mares, nens i nenes de la classe d'I-5!

Desitjo que totes les famílies estigueu bé i que passi el confinament el més aviat possible per poder continuar amb les nostres feines i rutines diàries.

Suggereixo unes activitats per aquesta setmana.

- Llegir cada el llibre de lectura, cadascú per on anava, i escriure paraules amb les consonants treballades.
- Escoltar algun conte i explicar-lo a la família.

Llibres suggerits:

“El lleó i el ratolí”

<https://www.youtube.com/watch?v=sqOMTqg-Jj4&t=79s>



“L’aneguet lleig”

[https://www.youtube.com/watch?v=LeXIM\\_POdvk&t=34s](https://www.youtube.com/watch?v=LeXIM_POdvk&t=34s)

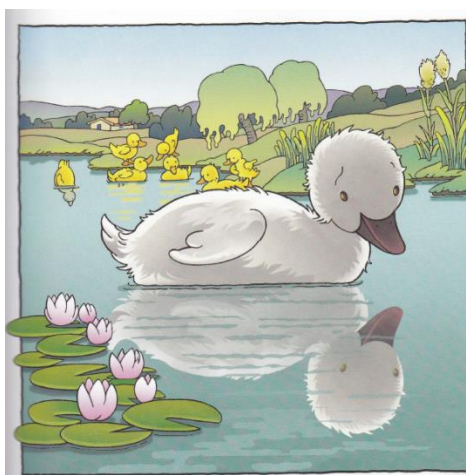

## JOCS DE MATEMÀTIQUES

- Escriure en un full els nombres del 0 al 30 i preguntar de forma oral com es diuen.

- Podeu realitzar sumes i restes amb pinces de la roba o qualsevol material.
- Relacionar número-quantitat utilitzant (gots, cigrons, escuradents, joguines, etc.)

## PLÀSTICA

- Realitzar un dibuix de la primavera utilitzant: pintura, colors, retoladors, etc.



- Manualitats amb nens flors de primavera  
<https://www.youtube.com/watch?v=j3c3GuiKOD4>



## **ANGLÈS INFANTIL (I-3, I-4 i I-5)**

Primer de tot us animem a veure els nous vídeos d'**animals** i la **primavera** que hem penjat al bloc d'anglès <http://santotomasangles.blogspot.com/search/label/Pre-primary>, a més a més de tornar a veure els vídeos de les unitats anteriors.

Aquesta setmana us adjuntem enllaços de jocs treballant la temàtica dels **COLORS** tant per a tablets com per a ordinadors adaptats a la seva edat. (Recordar-vos que per jugar alguns jocs en línia heu d'activar el Adobe Flash Player).

Joc <http://www.sheppardsoftware.com/preschool/colors/colorgame.htm> han d'arrossegat cada objecte al seu color. Treballaran les habilitats de classificar, agrupar i arrossegat a més d'aprendre vocabulari:

Per relacionar i fer parelles teniu aquest joc:

<https://www.mes-games.com/colors.php>

haureu de seleccionar VOCABULARY, MEMORY, MATCH PICTURE –PICTURE

En aquest vídeo <https://www.youtube.com/watch?v=aJef0Ep75Q0&t=6s> aprendrem com “sonen” els animals en anglès. Si us ve de gust envieu un vídeo a [jessicasantotomas@gmail.com](mailto:jessicasantotomas@gmail.com) ensenyant-me com el vostre fill/a canta aquesta cançó i reproduïx el so dels animals en anglès. Quan tornem al cole visionarem aquest vídeos tots junts a classe.

## **EDUCACIÓ FÍSICA (INFANTIL)**

Cançons per ballar en família.

**Joan Petit**

<https://www.youtube.com/watch?v=Lmd8619LoF4>

**Bugui Bugui**

<https://www.youtube.com/watch?v=ZRvVUo--HKs>

**Aram sam sam**

<https://www.youtube.com/watch?v=RaYeXglbjMk>

## **MÚSICA PER A TOTS**





En els següents enllaços trobaràs webs molt fàcils d'utilitzar per crear la teva pròpia música. Prova, fes i desfés, però sobretot gaudeix fent música!

1. - <https://musiclab.chromeexperiments.com/Song-Maker/>
2. - <http://samplerator.com/>

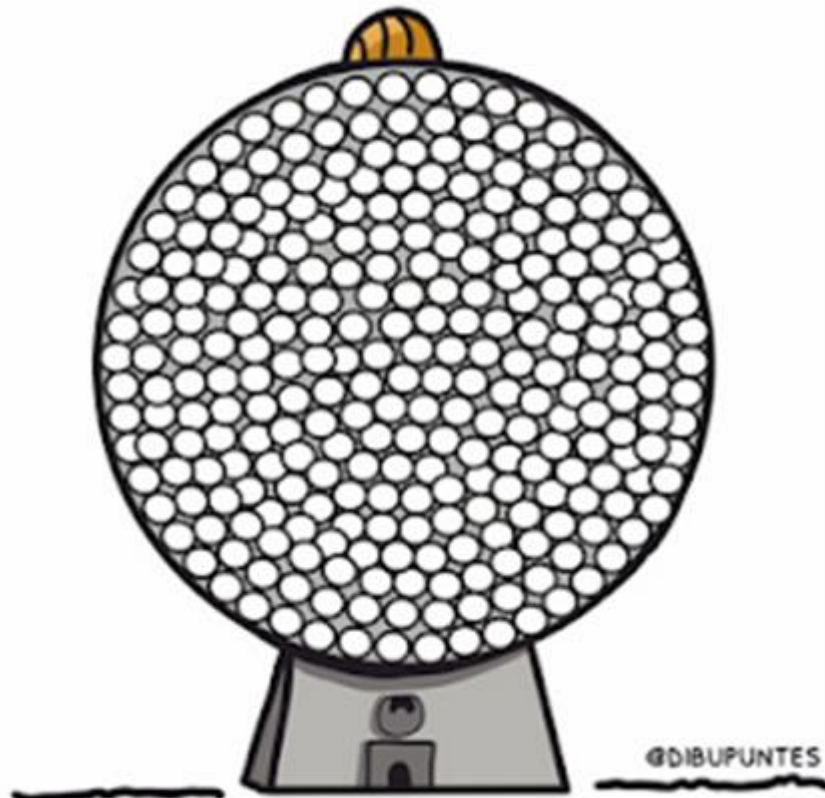
# MÀQUINA DE XICLETS

Com m'he sentit avui.



	HE RIGUT.		M'HE AVORRIT O ENFADAT.
	HE APRÈS ALGUNA COSA NOVA.		NIFU NIFA.
	M'HO HE PASSAT BÉ A CASA.		HE CREAT ALGUNA COSA NOVA.



# **EDUCACIÓ PRIMÀRIA**

## **PRIMER**

Bon dia nens i nenes de 1r!

Què tal, com esteu? Com esteu vivint aquests dies de confinament a casa? Imagino que encara que tot i que no podem sortir al carrer, esteu gaudint de la família i fent coses divertides.

Nosaltres des del col·legi, us volem acompanyar aquests dies per treballar i repassar cosetes de les que hem anat fent a la classe per tal que no s'oblidin. Són tasques que podeu fer sols i altres amb l'ajut dels pares. Espero que treballeu molt bé i que passeu una estona agradable. Les tasques les posaré separades per àrees i us enviaré noves cada setmana.

Així estarem en contacte, podeu consultar dubtes i enviar-me coses que heu fet!

Una abraçada molt forta.

Rosa-lina

## **Català**

1.- Recordes les receptes de cuina que vam treballar a classe? Doncs has d'escriure una recepta de cuina d'algun menjar que hagis fet amb la mare aquests dies. Recorda que aquest tipus de text consta de dues parts: Ingredients i elaboració.

---

Ingredients:

- \_\_\_\_\_
- \_\_\_\_\_
- \_\_\_\_\_

Elaboració

---

---

---



---

---

dibuix

2.- També treballarem la comprensió lectora.

Aquí teniu un exercici de comprensió lectora, heu de triar la frase correcta i copiar-la a un full o llibreta. A continuació fer el dibuix. Ànim! A descobrir-la!

	<ul style="list-style-type: none"><li>• El noi ros que porta un jersei groc beu suc de taronja amb un got de vidre.</li><li>• El noi moreno que porta un jersei verd beu suc de taronja amb un got de vidre.</li><li>• El noi moreno que porta un jersei groc beu suc de taronja amb un got de vidre.</li></ul>
<p>✍ Copia la frase correcta:</p>	
	<ul style="list-style-type: none"><li>• La noia pèl-roja que porta un jersei blau canta una cançó amb un micròfon.</li><li>• La noia rossa que porta un jersei blau canta una cançó amb un micròfon.</li><li>• La noia morena que porta un jersei blau canta una cançó amb un micròfon.</li></ul>
<p>✍ Copia la frase correcta:</p>	

3.- Has de llegir un conte que t'agradi i després fer un dibuix i explicar el que has dibuixat.

4.- També treballarem la poesia. Mira aquest link on et parlen sobre com fer poesies, pots fer-ne una!

<https://www.youtube.com/watch?v=SMDuyGg7ies>.

## Matemàtiques

Aquesta setmana treballarem la numeració. Observant aquesta taula realitzarem diferents tipus de sèries numèriques:

1	2	3	4	5	6	7	8	9	10
11	12	13	14	15	16	17	18	19	20
21	22	23	24	25	26	27	28	29	30
31	32	33	34	35	36	37	38	39	40
41	42	43	44	45	46	47	48	49	50
51	52	53	54	55	56	57	58	59	60
61	62	63	64	65	66	67	68	69	70
71	72	73	74	75	76	77	78	79	80
81	82	83	84	85	86	87	88	89	90
91	92	93	94	95	96	97	98	99	100

1.- Compta de l'1 al 51 de 2 en 2

2.- Compta del 30 al 0

3.- Realitza aquestes sumes

$10+20 = \underline{\quad}$

$40+40= \underline{\quad}$

$20+40= \underline{\quad}$

$20+50= \underline{\quad}$

$60+20= \underline{\quad}$

$40+30= \underline{\quad}$

$30+30= \underline{\quad}$

$60+30= \underline{\quad}$

4.- Compta del 0 al 98 de 2 en 2

5.- A la pàgina “Cristic” teniu activitats per practicar càlcul.

## Coneixement de Medi Natural

1.- Recordeu les fitxes sobre animals que hem treballat a classe, doncs farem una sobre aquest cavall. Dibuixa'l i fes la fitxa: has de posar si és vivípar o ovípar, si és herbívor o carnívor, si és domèstic o salvatge i escriu també característiques o curiositats.

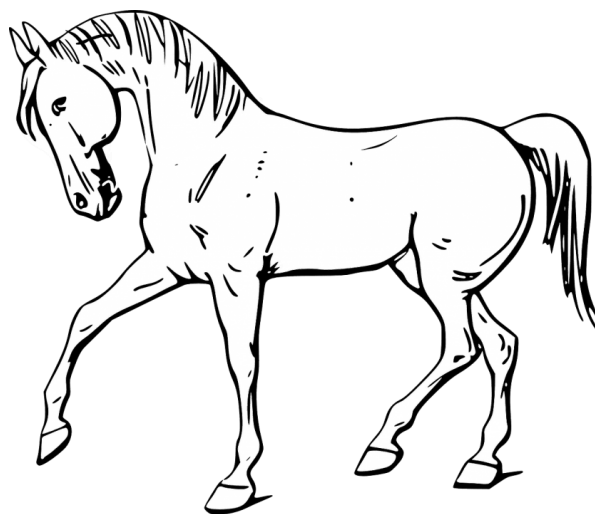

## Plàstica

Amb t mperes, pots pintar un arbre de primavera.



## Lengua castellana

Buenos d as, familias

Os deixo unas actividades de castellano para trabajar durante la semana. Espero que todos est is bien.



---

Un abrazo,  
Susana

PD. Para los ni os y ni as de Primero:  
Vecinos y vecinas de clase, os envi o un beso muy fuerte.

Entra en **Mundoprimary.com** para realizar una actividad de comprensi n lectora. Sigue los pasos:

- Entra en la web
- Clica **Juegos**
- Clica **Juegos de lengua**
- Clica **Comprensi n lectora > 1  y 2  Primaria**
- Clica en el **“Mono tito”** > L elo > Clica Jugar y realiza las actividades de comprensi n lectora

 Espero que te diviertas!

2. Completa la historia de la ficha y haz el dibujo. No es necesario que la imprimas, puedes realizarla en una hoja, haciéndote las líneas con una regla.

Completa la historia, en cada hueco una de las siguientes frases

En el parque del barrio

Y la raqueta se rompió

Arreglo la raqueta

Rosa jugaba con la raqueta

La raqueta golpeo una rama del árbol

El padre de Rosa



## Anglès

Primer de tot us animem a veure els nous vídeos sobre el cos (BODY) i la primavera que hem penjat al bloc d'anglès <http://santotomasangles.blogspot.com/search/label/1st> , a més a més de tornar a veure els vídeos de les unitats anteriors.

Aquesta setmana us adjuntem enllaços de jocs treballant la temàtica **BODY** tant per a tablets com per a ordinadors adaptats a la seva edat. (Recordar-vos que per jugar alguns jocs en línia heu d'activar el Adobe Flash Player).

Joc: <https://www.eslgamesplus.com/body-parts-board-game-for-esl-practice/>  
aquest joc es com un trivial amb una pregunta i quatre opcions de resposta, només una és la correcta. Vigileu el cocodril!!!!

Per relacionar i fer parelles teniu aquest joc  
<https://www.mes-games.com/bodyparts.php>  
haureu de seleccionar VOCABULARY, MEMORY, MATCH PICTURE -WORD

Si us ve de gust envieu un vídeo a [jessicasantotomas@gmail.com](mailto:jessicasantotomas@gmail.com) ensenyant-me com el vostre fill/a canta i balla aquesta cançó

[https://www.youtube.com/watch?v=Rc\\_kIWKLID8](https://www.youtube.com/watch?v=Rc_kIWKLID8)

Quan tornem al cole visionarem aquests vídeos tots junts a classe.

També us proposo que m'envieu per email o m'entreguin a la tornada a classe, un dibuix d'ells mateixos indicant cada part del seu cos com a la imatge que hi ha a continuació.

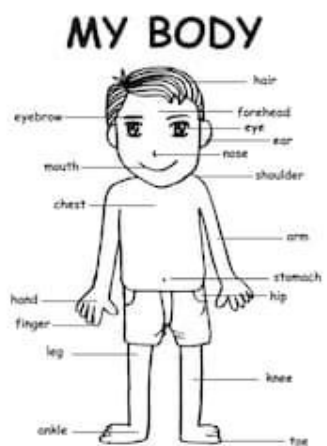

shutterstock.com • 453008887

## SEGON

Bon dia, famílies

Us deixo feina perquè els nens i nenes realitzin durant la setmana.  
He tractat que treballin de la forma més lúdica i enriquidora.

Cada família pot adaptar els treballs a les possibilitats que ens imposa estar a casa. No s'han d'imprimir les fitxes, cadascú pot fer les tasques amb el material del qual disposi. Espero que tots/es estigueu bé. Una abraçada,

Susana

PD. Dirigida als nens/es de 2n:



---

“Equip” de segon, us estimo!

---

### Llengua catalana

1. Entra a la pàgina [contes.cat](http://contes.cat) a l'apartat de Contes.



---

Llegeix el conte “El pescador i el peixet”.  
Fes en un full una fitxa de “Biblioteca”.

2. Entra a la web **contes.cat** a l'apartat **Contes i poemes**. Llegeix el poema “La primavera” de Joan Amades.

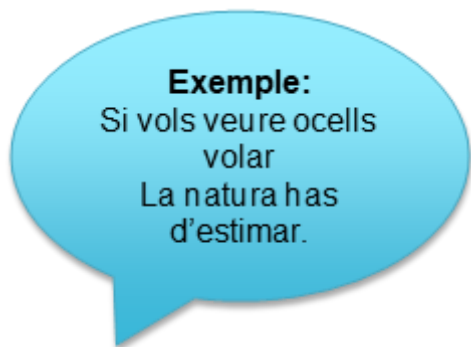

---

Escull l'estrofa que més t'agradi, copia-la i escriu dos versos més inventats per tu. Fes el dibuix. Vigila! Ha de rimar una mica.

3. Entra a **contes.cat** a l'apartat de **Dites de la primavera 1**. Escull la dita que t'agradi més i fes un cartell creatiu en un full per decorar casa teva.

4. Entra en **Una mà de contes** (<https://www.ccma.cat/tv3/super3/una-ma-de-contes/>). Mira “La dona bonica i el gos lila”. Fes en un full un còmic de 4 vinyetes. Recorda: fes bafarades per escriure què diuen els personatges.



---

5. Agafa el teu llibre favorit i ...

## Matemàtiques

1. Entra en **IXL** (<https://es.ixl.com/>).  
Repassa i practica:

Comptar: A.1, A.3, A.4

Compara i ordena: B.1, B.2

Restes: F.2, F.3, F.4

Mesures: K.2

Patrons: C.1

Multiplicar: M.1, M.3

2. Repassa les taules del 2, 3 i 5.

3. Realitza en un full els problemes de la Fitxa 4 (totes les fitxes estan al final del document).



4. Realitza en un full la Fitxa 14.
5. Realitza en un full la Fitxa 26.
6. Entra a Una mà de contes (<https://www.ccma.cat/tv3/super3/una-ma-de-contes/>) i mira als contes matemàtics “El dibuix del rei”. Agafa un full de quadres, llapis i regle i fes un dibuix només amb línies rectes i figures geomètriques. En acabar pots pintar-lo.

## Plàstica



1. \_\_\_\_\_ Escolta “La primavera” de Vivaldi (<https://www.youtube.com/watch?v=l4Ad6pZ8vEQ&frags=p1%2Cwn> ). Fes un dibuix creatiu amb els materials que tinguis.
2. Dibuixa el paisatge que vegis per la teva finestra. Posa’t les ulleres del color que vulguis. Jo me les he posat de color rosa! Pinta el dibuix del color escollit.

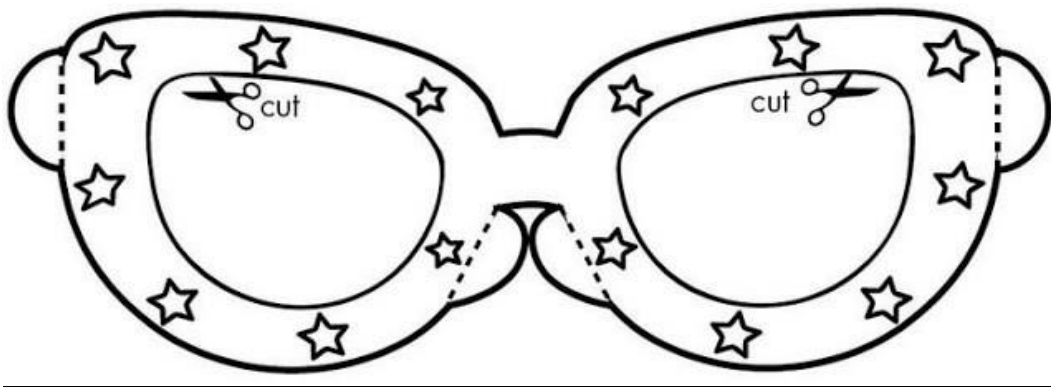

## Coneixement del medi

Et proposo un repte:

1. Busca informació sobre l’animal vertebrat, terrestre i salvatge que t’agradi més i fes una fitxa amb aquesta informació:

Nom comú  
Nom científic  
Què menja?  
On viu?  
Com es reproduïx?  
Curiositats  
Descriu-lo  
... i fes el seu dibuix

### **Consells pràctics :)**

Sempre que ho necessitis pots viatjar a Tranquilandia o relaxar-te com una granota.

<https://www.youtube.com/watch?v=9CNSZcfOWio&frags=pl%2Cwn>

<https://www.youtube.com/watch?v=HcOc1siPpGA&frags=pl%2Cwn>

**De vegades també necessitaràs això:**

[https://www.youtube.com/watch?v=G923\\_rJIPHg&frags=pl%2Cwn](https://www.youtube.com/watch?v=G923_rJIPHg&frags=pl%2Cwn)

Família, us convido a practicar junts!

Nom \_\_\_\_\_ Data \_\_\_\_\_

**1. Llegeix i completa.**

En Pau va comprar 36 cromos. El seu oncle li va regalar 53 cromos més.  
Quants de cromos té en total?

$$\begin{array}{r} 36 \\ + 53 \\ \hline \square \square \end{array}$$

► En total en té \_\_\_\_\_.

Na Cecília va trobar ahir 42 esclata-sangs. Avui n'ha trobats 25 més.  
Quants d'esclata-sangs ha trobats en total?

$$\begin{array}{r} 42 \\ + 25 \\ \hline \square \square \end{array}$$

► En total n'ha trobats \_\_\_\_\_.

N'Andreu tenia 85 avions. El seu pare li va donar 13 avions més.  
Quants d'avions té en total?

$$\begin{array}{r} 85 \\ + 13 \\ \hline \square \square \end{array}$$

► En total en té \_\_\_\_\_.

N'Aina va comprar 64 castanyes. Ha trobat 34 castanyes més.  
Quantes en té en total?

$$\begin{array}{r} 64 \\ + 34 \\ \hline \square \square \end{array}$$

► En total en té \_\_\_\_\_.

Nom \_\_\_\_\_ Data \_\_\_\_\_

## 1. Completa les sèries.

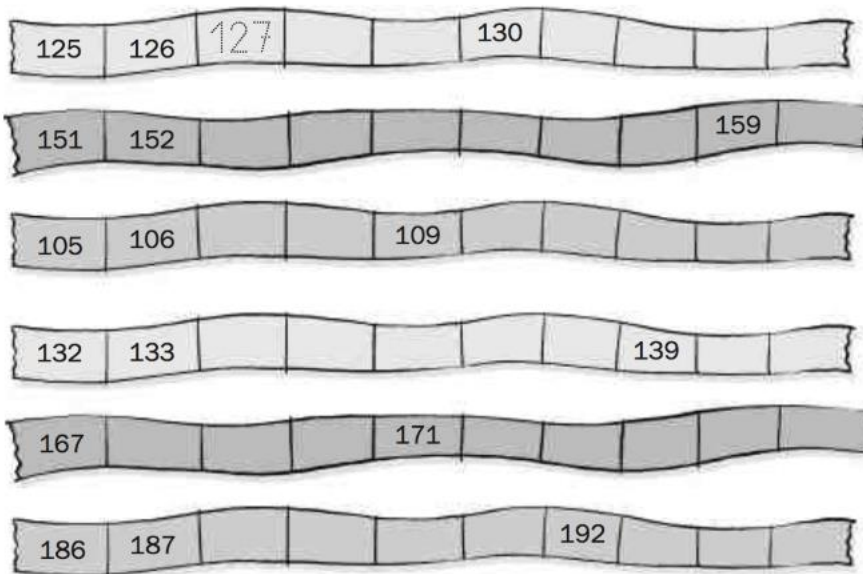

## 2. Escriu el nombre anterior i el posterior.

_____ 139 _____	_____ 129 _____	_____ 119 _____
_____ 169 _____	_____ 100 _____	_____ 180 _____
_____ 99 _____	_____ 140 _____	_____ 150 _____
_____ 159 _____	_____ 120 _____	_____ 170 _____
_____ 130 _____	_____ 189 _____	_____ 160 _____
_____ 179 _____	_____ 149 _____	_____ 198 _____

---

Nom \_\_\_\_\_ Data \_\_\_\_\_

## 1. Quants de llaços hi ha?

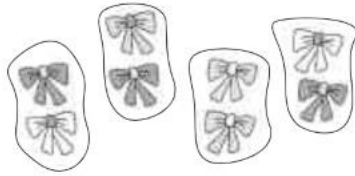

$$\square + \square + \square + \square = \square$$

$$\square \times \square = \square$$

Hi ha \_\_\_\_\_ llaços.

## 2. Quantes papallones hi ha?



$$\square + \square + \square + \square + \square = \square$$

$$\square \times \square = \square$$

Hi ha \_\_\_\_\_ papallones.

## 3. Quants de porriols hi ha?

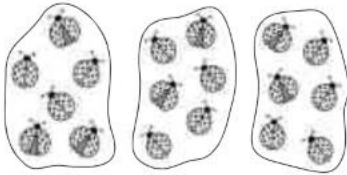

$$\square + \square + \square = \square$$

$$\square \times \square = \square$$

Hi ha \_\_\_\_\_ porriols.

## 4. Quantes tasses hi ha?

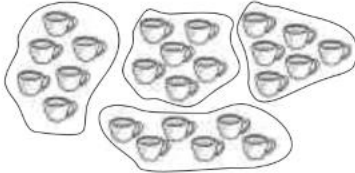

$$\square + \square + \square + \square = \square$$

$$\square \times \square = \square$$

Hi ha \_\_\_\_\_ tasses.

## 5. Quants de capells hi ha?

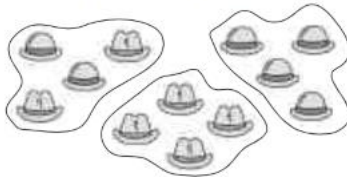

$$\square + \square + \square = \square$$

$$\square \times \square = \square$$

Hi ha \_\_\_\_\_ capells.

## Castellà

Treballarem la comprensió lectora.

Aquí tens una petita lectura, l'has de llegir i contestar les preguntes. Si no la pots imprimir, la llegeixes i copies i contestes les preguntes. Fes un dibuix de la Maria:

**María**



Cuando tenía 4 años, nacieron mis hermanos Fernando y Javier, son gemelos. Al principio, estaba un poco celosa, pero se me pasó al ver que dejaban de llorar cuando yo me ponía a bailar.

**Contesta:**

¿Cómo se titula la lectura?

---

---

¿Cuántos hermanos tiene María?

---

---

¿Cómo se llaman los hermanos de María?

---

---

¿Qué quiere decir que son hermanos gemelos?

---

---

## Anglès

Primer de tot us animem a veure els nous vídeos sobre els adjectius (ADJECTIVE) i la primavera que hem penjat al bloc d'anglès

<http://santotomasangles.blogspot.com/search/label/2nd>, a més a més de tornar a veure els vídeos de les unitats anteriors.

Aquesta setmana us adjuntem enllaços de jocs treballant la temàtica **ADJECTIVES** tant per a tablets com per a ordinadors adaptats a la seva edat. (Recordar-vos que per jugar alguns jocs en línia heu d'activar el Adobe Flash Player).

<https://www.eslgamesplus.com/adjectives-antonyms-opposites-esl-vocabulary-crocodile-board-game/>

Aquest joc és com un trivial amb una pregunta i quatre opcions de resposta, només una és la correcta. Vigileu el cocodril!!!!

Per relacionar i fer parelles teniu aquest joc

<https://www.mes-games.com/adjectives1.php>

haureu de seleccionar VOCABULARY, MEMORY, MATCH PICTURE -WORD

Si us ve de gust envieu un vídeo a [jessicasantotomas@gmail.com](mailto:jessicasantotomas@gmail.com) ensenyant-me com el vostre fill/a canta i balla aquesta cançó

[https://www.youtube.com/watch?v=5kFU\\_btMG4](https://www.youtube.com/watch?v=5kFU_btMG4).

Quan tornem al cole visionarem aquests vídeos tots junts a classe.

També us proposo que m'envieu per email o m'entreguin a la tornada a classe, un dibuix fet per ell/elles mateixos en el que dibuixin una imatge per a cadascun dels adjectius que hi ha a continuació (es poden copiar, cap problema).



## **TERCER**

Bon dia nois i noies!

Espero que estigueu tots molt bé i les vostres famílies també. M'hauria agradat tornar a l'escola i veure-us però ja sabeu que ens hem de quedar a casa i tenir molta paciència. Mentrestant, m'agradaria que féssiu les feines que us proposem i que feu molt de cas als pares, penseu que ells també voldrien sortir i tornar a la vida normal, però ara cal seguir les instruccions dels metges i metgesses. Molta força i ens veiem aviat!

Abraçades,

Jonatan

## **Mates**

Activitat “Organitzar un viatge” de la pàg. 108 del llibre de matemàtiques. Poden fer tots els exercicis de la tasca.

Adjunto també fotocòpia amb una barreja d'operacions.

Finalment, proposo els següents enllaços per seguir practicant les multiplicacions i divisions. El joc que apareix és el mateix en els dos enllaços, en un d'ell s'ha de completar fent multiplicacions i en l'altre fent divisions. És un joc que hem utilitzat alguna vegada a classe, per tant, ells ja saben utilitzar-lo:

MULTIPLICACIONS - <https://www.arcademics.com/games/grand-prix>

DIVISIONS - <https://www.arcademics.com/games/drag-race>



## FITXA D'OPERACIONS VARIADES

$$\begin{array}{r} + 093 \\ + 373 \\ \hline \end{array}$$

$$\begin{array}{r} - 814 \\ - 176 \\ \hline \end{array}$$

$$\begin{array}{r} + 600 \\ + 843 \\ \hline \end{array}$$

$$\begin{array}{r} - 553 \\ - 116 \\ \hline \end{array}$$

$$\begin{array}{r} + 370 \\ + 064 \\ \hline \end{array}$$

$$\begin{array}{r} - 990 \\ - 139 \\ \hline \end{array}$$

$$\begin{array}{r} + 450 \\ + 284 \\ \hline \end{array}$$

$$\begin{array}{r} - 691 \\ - 408 \\ \hline \end{array}$$

$$\begin{array}{r} 353 \\ \times 9 \\ \hline \end{array}$$

$$57 \quad | \underline{5}$$

$$\begin{array}{r} 537 \\ \times 6 \\ \hline \end{array}$$

$$95 \quad | \underline{8}$$

$$\begin{array}{r} 806 \\ \times 5 \\ \hline \end{array}$$

$$97 \quad | \underline{9}$$

$$\begin{array}{r} 491 \\ \times 3 \\ \hline \end{array}$$

$$46 \quad | \underline{3}$$

## Medi

Us proposem una activitat amb la qual cada dia haureu de fer seguiment; plantar pipes (sense sal) o alguna llegum en un test. Abans de fer-ho penseu aquestes preguntes:

- Quantes hauré de plantar perquè tingui èxit?
- A quina distància col·locaré cada llavor?
- Quant de temps trigarà a sortir?
- Quantes vegades he de regar-la a la setmana?
- On hauré de col·locar-la? Al sol, a l'ombra?

Després de reflexionar podeu cercar informació per comprovar si teníeu raó.

Un cop l'heu plantat n'heu de fer el seguiment diari responent les següents preguntes.

- Quants dies ha trigat a sortir?
- Quant creix cada dia?
- Quins canvis hi observo?

Pots respondre les preguntes en paper, fer-ne un vídeo diari o fer fotografies i escriure a sota.

## Català

Tasca 14 d'escriptura. Rodolins.

Tasca 15 de comprensió lectora. Faula "La pell del lleó"

Breu escrit sobre com heu passat aquesta primera setmana a casa, pots dir amb qui has estat, què has fet, com t'has sentit...

## Castellà

### Competencia lectora

#### *Tarea 12.*

Esta tarea nos habla de la *noticia*. Ya la hemos trabajado anteriormente en clase.

Recordad que una noticia nos *informa* sobre algo que ha sucedido.

Os animo a que una vez finalizada la tarea la contéis/interpretéis como si fuerais un/a locutor/a de radio o un presentador/a de telenoticias a vuestra familia.

Podéis hacer la variante de contarla en pasado (como si hubiera ocurrido ayer), en presente (ha ocurrido hoy) y en futuro (ocurrirá mañana).

### Escritura

#### *Tarea 9.*

En esta tarea utilizamos una clase de palabra que ya hemos trabajado anteriormente en clase: el *adjetivo*.

Recordad que un *adjetivo* es una palabra que expresa *cualidades* sobre una persona, animal o cosa.

Una vez finalizada la tarea os animo a que le contéis a vuestra familia cómo os sentís en el lugar donde vivís. Si os gusta vuestra localidad, qué es lo que más y menos os

gusta, vuestros lugares favoritos, qué es lo primero que os gustaría hacer en vuestra localidad cuando podamos volver a salir de casa, qué propondríais para mejorarla, etc. Podéis preguntarle a vuestra familia qué opinión tienen ellos, y hablar de qué os gustaría hacer juntos en vuestro pueblo o ciudad.

### Actividad verbos

1. Coged un trozo de papel escrito (de diario, revista, etc.)
2. Haced una bola de papel.
3. Poned el cronometro (2 minutos) y, en este tiempo, escribid en vuestra libreta o en una hoja aparte, todos los VERBOS que encontréis.

IMPORTANTE: ¡No podéis tocar el papel con las manos! Solo lo podéis soplar para que se gire o encontrar la manera con tu imaginación de hacerlo girar pero sin las manos. Cuántos más verbos encuentres, mejor. ¡Intentadlo!

\*Si tenéis la suerte de descubrir un verbo nuevo, podéis inventaros en vuestra libreta u hoja aparte, una oración con él o hacer un dibujo para no olvidarlo.

Recordad que un *verbo* es una *acción* que puede hacer una persona, un animal o una cosa.

## **Anglès**

Heu de fer una descripció de casa vostra. Un model seria el següent:

*Hi! My name's...I'm going to describe my House.*

*In my house there is....a living room.... In the living room I have...I haven't got....*

*There are...two bedrooms...I have a...bed....*

I així amb totes les estances de la casa.

Ho podeu fer per escrit, amb fotos i descripció a peu de foto, en vídeo, format lliure.

En aquest link teniu explicació de “There is...there are....” i

“I have got....I haven't got....”

<https://www.youtube.com/watch?v=ibTiIaI6KsE>

Vocabulari de la casa:

<https://www.youtube.com/watch?v=5b--wk0rn6A>

## **Plàstica**

Heu de fer un dibuix per als Language assistents Raquel i Adrián perquè els hi farem un petit regal. Feu un dibuix a un full on sortin ells a classe ajudant-vos a fer les activitats. Podeu incloure missatges com els següents o similars:

- You're great!
- Thanks for helping us!
- We'll miss you!
- You're a fantastic teacher!

Dibuix de Sant Jordi.

## **QUART**

Hola a tots/es!

Esperem que estigueu bé i cuidant-vos molt a casa. Us animem a fer les feines amb ganes i il·lusió, ben segur que aviat ens tornarem a trobar a la classe.

Ànims i feliç setmana!

Ismael i Mar

## **Castellà**

Les següents tasques que us proposo són del propi llibre de castellà.

- **Tasca 7 de la competència “Escritura”.** D’aquesta tasca, es poden fer tots els exercicis. L’exercici 5 el podeu fer en un full a part, ja que és possible que no us càpiga en l’espai del llibre. També si us ve de gust, podeu dur a terme la manualitat que proposa l’activitat 3 i fer-vos una fotografia. Després podeu enganxar la fotografia en el document on escriviu les instruccions.
- **Tasca 9 de la competència “Lectora”.** Feu la lectura que proposa la tasca i a continuació feu els exercicis. Recordeu que heu de llegir molt bé tant la lectura com les preguntes!

### Actividad verbos

3. Coged un trozo de papel escrito (de diario, revista, etc.)
4. Haced una bola de papel.
4. Poned el cronometro (2 minutos) y, en este tiempo, escribid en vuestra libreta o en una hoja aparte, todos los VERBOS que encontréis.  
IMPORTANTE: ¡No podéis tocar el papel con las manos! Solo lo podéis soplar para que se gire o encontrar la manera con tu imaginación de hacerlo girar pero sin las manos. Cuántos más verbos encuentres, mejor. ¡Intentadlo!  
\*Si tenéis la suerte de descubrir un verbo nuevo, podéis inventaros en vuestra libreta u hoja aparte, una oración con él o hacer un dibujo para no olvidarlo.

Recordad que un *verbo* es una *acción* que puede hacer una persona, un animal o una cosa.

## **Mates**

1. Activitat “Triar regals amb punts” de la pàg. 36 del llibre de matemàtiques.  
Poden fer tots els exercicis de la tasca.
2. Activitat “Comprovar una comanda” de la pàg. 54 del llibre de matemàtiques.  
Poden fer tots els exercicis de la tasca.

Les respostes d’aquestes activitats les podeu fer a la llibreta. No cal copiar els enunciats, però sí indicar el títol de l’activitat, la pàgina i l’exercici.

Finalment, proposo els següents enllaços per seguir practicant les multiplicacions, divisions i fraccions:

#### MULTIPLICACIONS:

<https://www.arcademics.com/games/grand-prix>

<https://www.tablasdemultiplicar.com/juegos/>

#### DIVISIONS

<https://www.arcademics.com/games/drag-race>

<http://lapandilladelarejilla.es/juegos-divisiones/>

#### FRACCIONS:

<https://www.cokitos.com/tag/juegos-de-fracciones/>

Recomano els jocs:

- “Repartir la pizza con fracciones”
- “Fracciones matemáticas”
- “Fracciones equivalentes”

## Català

### Competència lectora:

*Tasca 12.*

A l'exercici 1 podeu interpretar/reproduir amb gestos o moviments i en veu alta les frases dels protagonistes de les il·lustracions. Això us donarà pistes per saber què volen dir les expressions. Recordeu que són **frases fetes** (concepte ja treballat anteriorment).

### Escriptura

*Tasca 17.*

Aquesta tasca ens proposa escriure una història on el lector pugui sentir l'emoció de la *por*. Com hem treballat durant tot el curs molt les principals emocions a l' *Emocionari* de la classe, ja sabeu que l'emoció contrària a la por és l'*amor*.

Us proposo incloure a la

vostra història un personatge que aporti aquesta emoció (amor) (ja sigui de manera còmica, amistosa, alegre...).

Un cop finalitzada la tasca del llibre, a la *llibreta* o a un

full apart, escriviu la vostra història. Recorda: *misteri, final sorprenent* i

que tots/es els que la llegim poguem sentir les principals emocions esmentades.

### Competència Literària

*Tasca 8.*

Us proposo un cop finalitzada aquesta tasca que escolliu un poema que us agradi molt, també el podeu inventar amb les tècniques que hem treballat a classe per crear poemes, i li poseu una melodia d'una cançó que us agradi. Feu l'experiment, a veure què passa!

Si us ha agradat, us podeu gravar en vídeo o

àudio, sols o amb la vostra família per veure-us entre vosaltres i escoltar la vostra creació artística!

### Activitat verbs

1. Agafeu un tros de paper escrit (de diari, revista, etc.)

2. Feu una bola de paper.
3. Poseu el cronòmetre (2 minuts) i, en aquest temps, heu d'escriure a la vostra llibreta o a un full apart, tots els VERBS que trobeu.

**IMPORTANT:** No podeu tocar el paper amb les mans! Només el podeu bufar per tal de que es giri o trobar la manera amb la teva imaginació de girar-ho però sense les mans. Quants més verbs trobis, millor. Intenta-ho!

Un cop tinguis tots els verbs possibles, al costat escriu el TEMPS VERBAL (passat, present, futur), la PERSONA (1a, 2a, 3a) i el NÚMERO (singular o plural).

\*Si heu tingut la sort de trobar un verb nou podeu inventar-vos una frase amb ell o un dibuix per no oblidar-ho.

\*RECORDA: un verb és una ACCIÓ que la poden fer els animals, les persones i les coses.

### Lectura

Si ja us heu llegit el llibre que tingueu de la *lliga*, us proposo llegir, mínim un capítol diari, d'un llibre que us agradi.

Podeu fer un joc de comprensió i expressió amb un familiar.

Llegiu un tros en veu baixa, li expliqueu al familiar el

que heu llegit amb les vostres paraules. Continua la

lectura l'altre persona, llegint en veu baixa, us explica què ha llegit i així successivament. Entre tots dos llegireu i us explicareu el capítol.

### **Medi**

Us proposem una activitat amb la qual cada dia haureu de fer seguiment; plantar pipes (sense sal) o alguna llegum en un test. Abans de fer-ho penseu aquestes preguntes:

- Quantes hauré de plantar perquè tingui èxit?
- A quina distància col·locaré cada llavor?
- Quant de temps trigarà a sortir?
- Quantes vegades he de regar-la a la setmana?
- On hauré de col·locar-la? Al sol, a l'ombra?

Després de reflexionar podeu cercar informació per comprovar si teníeu raó.

Un cop l'heu plantat n'heu de fer el seguiment diari responent les següents preguntes.

- Quants dies ha trigat a sortir?
- Quan creix cada dia?
- Quins canvis hi observo?

Pots respondre les preguntes en paper, fer-ne un vídeo diari o fer fotografies i escriure a sota.

### **Anglès**

Heu de fer una descripció de casa vostra. Un model seria el següent:

*Hi! My name's...I'm going to describe my House.*

*In my house there is...a living room.... In the living room I have...I haven't got....*

*There are...two bedrooms...I have a...bed....*

I així amb totes les estances de la casa.

Ho podeu fer per escrit, amb fotos i descripció a peu de foto, en vídeo, format lliure.

En aquest link teniu explicació de “There is...there are....” i

“I have got....I haven't got....”

<https://www.youtube.com/watch?v=ibTiIaI6KsE>

Vocabulari de la casa:

<https://www.youtube.com/watch?v=5b--wk0rn6A>

## **Plàstica**

Heu de fer un dibuix per als Language assistents Raquel i Adrián perquè els hi farem un petit regal. Feu un dibuix a un full on sortin ells a classe ajudant-vos a fer les activitats.

Podeu incloure missatges com els següents o similars:

- You're great!
- Thanks for helping us!
- We'll miss you!
- You're a fantastic teacher!

Dibuix de Sant Jordi.

## CINQUÈ

Bon dia a tots i a totes!

Com esteu? Ens vam haver d'acomiarar fa més d'una setmana d'una manera precipitada i ja fa dies que tots estem a casa. Estic segur que si tots fem el que ens diuen que hem de fer, aviat podrem tornar a sortir al carrer i trobar-nos de nou. Recordeu: *yo me quedo en casa!* Penseu que cada dia que passa és un dia menys perquè tot això passi i acabi. Així que... ànims!

Sí... ja ho sé... que amb la play, jugant i veient la tele s'està molt bé, però alguna coseta haureu de fer, oi? Au... va... no sigueu ganduls!... Acabeu les feines que vam posar a classe el darrer dia perquè, a banda de les recomanacions que aquests dies us hem fet arribar per fer en família, us posarem una mica de feina cada setmana.

No cal imprimir. Agafeu un full o una llibreta i anoteu el títol de l'àrea, la tasca, el número dels exercicis i les respostes. Aquestes són les propostes d'avui!

Molts petons i cuideu-vos!

Juan Ramón

### **Català**

L'últim dia us vaig posar les següents tasques:

- Comprensió lectora: Tasca 12
- Escriptura: Tasca 15 (ex. 1 i 3)
- Ortografia: Fites 9 i 10
- Gramàtica: Fitxa 7 (ex. 1, 2 i 3)
- Vocabulari: Fitxa 9 (ex. 1 i 2) i fitxa 10

Us afegeixo per aquesta setmana les tasques següents:

#### Expressió escrita

Aprofiteu aquest dies per reflexionar sobre la presentació dels treballs escrits, per practicar i millorar si és necessari. Us deixo un test per saber quin és el vostre nivell... Recordeu! Línies rectes (no val fer pauta!), bona lletra i marges (2 dits, 1 dit).



# Ho fas bé, quan escrius a mà?

Nom \_\_\_\_\_ Data \_\_\_\_\_

**1** Respon aquest test per saber si ho fas prou bé, quan fas un treball escolar a mà:

1. Utilitzes sempre el mateix tipus de paper?

- A. No, agafo el que tinc més a mà.
- B. No: segons el tipus de treball i l'assignatura, en trio un de quadriculat o un de blanc llis.
- C. Sí, a casa només tenim un tipus de paper i agafo aquest.

2. Fas servir pauta, quan escrius en fulls en blanc?

- A. No, encara que les línies em quedin una mica tortes.
- B. És clar, per no torçar-me.
- C. Si la tinc a mà, la faig servir, però de vegades no la trobo.

3. Quin estri fas servir per escriure?

- A. El llapis, sempre, per si m'equivoco.
- B. El bolígraf, de tres colors diferents: un per als títol, un altre per al text i un altre per als subratllats.
- C. El bolígraf (blau o negre).

4. Com situes el text dins del paper?

- A. L'aprofito de dalt a baix i de punta a punta.
- B. Deixo un parell de centímetres a tot el contorn de la pàgina.
- C. Deixo quatre centímetres per cada cantó, perquè així és més agradable a la vista.

5. Què escrius, a la coberta o a la primera pàgina d'un treball?

- A. El meu nom.
- B. El meu nom, la classe i la data.
- C. El meu nom, la classe, la data i el nom del mestre.

6. Quan presentes un treball escolar, com l'ordenes?

- A. No faig res, ja es veu en quin ordre va.
- B. Faig un índex, numero les pàgines i les grapo.
- C. Numero les pàgines, poso les dades del treball al peu de cada pàgina i les grapo.

7. Què fas quan t'equivoques?

- A. Ratllo l'error amb un retolador gruixut perquè no es vegi què havia escrit.
- B. Faig servir un corrector blanc i escric a sobre. Intento que no es noti gaire.
- C. Ratllo l'error amb una línia prima i el tanco entre parèntesis.

8. Com aprofites el paper?

- A. Només per una cara, ja que queda lleig escriure per les dues.
- B. Escric per davant i per darrere, sempre que no sigui un paper massa prim que transparenti.
- C. Escric per les dues cares sempre, per estalviar paper.

9. Què pots dir de la teva llibreta?

- A. Tinc una llibreta i hi escric, res més. No em cal posar-hi el nom perquè tothom coneix la meua lletra.
- B. He escrit el meu nom i la classe on vaig a la portada.
- C. He escrit el meu nom a la portada.

10. Què creus que cal tenir en compte quan el que escrius ho ha de llegir un altre?

- A. Que cal deixar marges i evitar ratllades.
- B. Que cal fer la lletra molt clara, deixar marges i evitar ratllades.
- C. Que cal fer la lletra molt clara i evitar ratllades.

#### Puntuació

- Cada resposta A val 0 punts.
- Cada resposta B val 2 punts.
- Cada resposta C val 1 punt.

#### Resultats

- De 18 a 20: Fantàstic! Els teus textos a mà tenen una presentació immillorable.
- De 15 a 17: Molt bé! Encara pots polir algun detall, però ho fas molt bé.
- De 12 a 14: Prou bé! La presentació dels teus escrits és correcta, però si t'hi esforcessis podria ser extraordinària.
- De 9 a 11: Justet, justet. Encara has de millorar molt.
- Menys de 8: Cal que t'hi esforcis molt. Els teus escrits són difícils d'entendre i no tens gens de cura de la presentació.

## TASCA 1. Narració

Nom \_\_\_\_\_ Data \_\_\_\_\_

### Còmics de collita pròpia

En Jordi i l'Oriol eren amics de l'ànima. Tenien moltíssimes coses en comú. Eren veïns i feien quart curs a l'escola Jeroni Boqueres.

Generalment, en Jordi i l'Oriol eren nois responsables. Cada vegada que passava alguna cosa dolenta, els responsables eren en Jordi i l'Oriol.

La qüestió és que tots dos eren una mica massa esbojarrats. I aquest esbojarrament, en general, els costava força de dominar. De vegades els ficava en embolics molt grossos. I una vegada els va ficar en un embolic descomunal. Però abans d'explicar-vos aquesta història us n'haig d'explicar una altra.

Després d'un dia esgotador de fer bromes, entremaliadures i d'armar esvalot a l'escola, a en Jordi i l'Oriol els agradava d'anar corrents a la cabana vella que hi havia, dalt d'un arbre, al jardí d'en Jordi. En aquella cabana tenien dues butaques flonges i tronades, una taula, un armari farcit de porqueries per menjar i també una caixa tancada amb un cademat, plena de llapis, bolis i quantitats industrials de fulls de paper.

Doncs bé, a l'Oriol li encantava dibuixar i en Jordi xalava inventant-se històries. Tots dos s'estaven hores i hores plegats escrivint i dibuixant còmics de collita pròpia.

Al llarg dels anys havien creat una pila d'histories, protagonitzades per dotzenes de superherois que també havien imaginat ells. El primer va ser en Martí, l'Home Mastí; després va venir en Roca, el Vàter Xerraire. I qui no es recorda de la senyoreta Muuutant?

Ara bé, entre els innombrables superherois que s'havien inventat, el més gran de tots els temps només podia ser el Capità Calçotets.

Va ser en Jordi el qui va tenir la idea de crear-lo:

–Gairebé tots els superherois sembla que només vagin vestits amb roba interior. Doncs aquest paio hi anirà de veritat, en calçotets.

Els dos nois es van fer un tip de riure.

–Això mateix! –va exclamar l'Oriol.

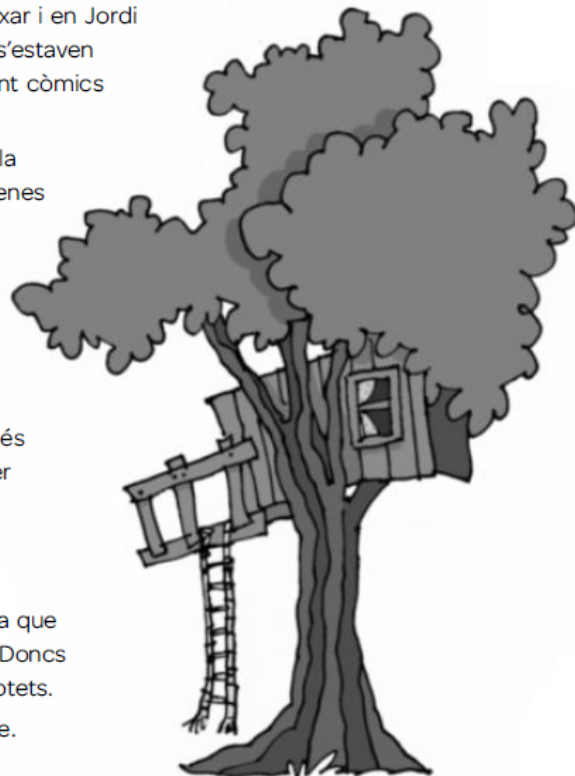

I podria deixar fora de combat tots els dolents amb una clau invencible: l'estirada de calçotets paralitzant!

En Jordi i l'Oriol passaven tardes senceres escrivint i dibuixant episodis de les aventures del Capità Calçotets. Era el superheroi més al·lucinant que havia existit mai!



Els dos amics estaven de sort, ja que la secretària de l'escola Jeroni Boqueres tenia tanta feina que gairebé no podia vigilar la fotocopiadora. Així doncs, a la mínima oportunitat, l'Oriol i en Jordi entraven d'amagatotis al despatx i feien uns quants centenars de fotocòpies de la seva última aventura del Capità Calçotets.

Després, en plegar de l'escola, es posaven al pati a vendre els seus còmics.

DAV PILKEY. *Les aventures del Capità Calçotets*

**1** Què passa abans i què passa després? Numera aquestes imatges d'acord amb l'ordre de la narració:



**2** Indica quins paràgrafs corresponen a cada part d'aquesta estructura:

- Presentació i descripció dels protagonistes: \_\_\_\_\_
- Descripció del lloc on van després de l'escola: \_\_\_\_\_
- Explicació del que fan en aquest lloc: \_\_\_\_\_
- Edició i venda dels còmics: \_\_\_\_\_

**3** Marca els adjectius que van bé per descriure els dos personatges:

- |                                       |                                    |                                      |
|---------------------------------------|------------------------------------|--------------------------------------|
| <input type="checkbox"/> trapelles    | <input type="checkbox"/> divertits | <input type="checkbox"/> emprenedors |
| <input type="checkbox"/> entremaliats | <input type="checkbox"/> avorrits  | <input type="checkbox"/> antipàtics  |
| <input type="checkbox"/> violents     | <input type="checkbox"/> creatius  | <input type="checkbox"/> seriosos    |

**4** Els protagonistes escriuen i dibuixen còmics «de collita pròpia». Què vol dir aquesta expressió?

- Els agrada fer de pagesos a la sortida de l'escola.
- S'ho inventen tot: personatges, situacions, diàlegs...
- Recullen els còmics dels seus companys.

**5** El narrador explica que en Jordi i l'Oriol eren responsables. Realment vol dir que ho eren o vol fer entendre una altra cosa? Explica què és per a tu ser responsable:

---

---

---

---

---

---

---

---

---

---

---

---

---

---

---

---

## Dimensió literària

Recordeu que teniu pendent fer un poema per al Concurs de Sant Jordi de Viladecans (tema lliure, mínim 16 versos). Us deixo una tasca de repàs sobre la rima, que potser us ajudarà una mica!

### TASCA 5. Una cosa rosa molt formosa

Nom \_\_\_\_\_ Data \_\_\_\_\_

Quan pensem en els poemes, el primer que ens ve al cap és la rima: versos curts o llargs; d'una, dues o quatre estrofes, però sempre amb paraules finals que rimen i creen una sensació especial a l'oïda.

#### Què és, exactament, la rima?

És l'efecte sonor que tenen dues paraules que acaben igual. Per exemple, *cosa* i *rosa*, *muntanya* i *estranya*, *orient* i *valent*. En canvi, no rimen paraules com *avió* i *finestra*, *núvol* i *poble*, *maleta* i *matalàs*.

Perquè rimen, no cal que les paraules tinguin el mateix nombre de síl·labes. En el cas d'*orient* i *valent*, la primera té tres síl·labes i la segona en té dues. El que sí que cal és que les últimes síl·labes de totes dues sonin igual.

**1** Busca una paraula que rimi amb cadascuna de les següents:

- |                    |                   |
|--------------------|-------------------|
| • vaixell ▶ _____  | • sostre ▶ _____  |
| • bruixot ▶ _____  | • teulada ▶ _____ |
| • tempesta ▶ _____ | • guix ▶ _____    |
| • gos ▶ _____      | • motor ▶ _____   |
| • sirena ▶ _____   | • esquitx ▶ _____ |

SANTILLANA  
GRUP PROPRIETAT

Quina rima t'ha costat més de trobar?

\_\_\_\_\_  
\_\_\_\_\_  
\_\_\_\_\_  
\_\_\_\_\_



## Rimant, però no tant

Hi ha tres tipus de rima: consonant, assonant i vers lliure.

- A la **rima consonant**, les paraules tenen els mateixos sons, tant vocals com consonants, des de l'última síl·laba tònica. Sovint, també tenen les mateixes lletres, encara que això no és imprescindible. Per exemple:

bossa - mossa      gat - plat      lluna - bruna  
rodó - bombó      xiquet - gallaret

Aquest és el tipus de rima de la poesia clàssica i dels rodolins. Observa bé la rima d'aquest poema:

En ma terra del Vallès  
tres turons fan una serra,  
quatre pins un bosc espès,  
cinc quarteres massa terra.  
«Com el Vallès no hi ha res.»

PERE QUART

- A la **rima assonant**, les paraules coincideixen només en els sons vocàlics a partir de l'últim tònic de cada paraula. Les consonants són diferents, però les vocals són les mateixes (encara que no necessàriament s'escriuen igual). Per exemple:

nen - ple      amic - nit      banya - palla  
sardanes - places      perfum - lluny

La rima assonant permet més llibertat a l'hora de triar les paraules. En la poesia actual, s'utilitza més que la rima consonant, per exemple:

Perquè es distregui del fred  
el dia de la nevada  
àngels fan al son d'hivern  
un coixí de plomes d'ala.

JOSEP MARIA LÓPEZ PICÓ

- El **vers lliure** és aquell que no busca la rima. Es busca la sonoritat del poema amb altres recursos, per exemple:

Tan sols la paraula nua  
la teva, mai la d'un altre,  
la que reflecteix una vida  
dins d'una solitud  
curulla de promeses,  
on tot és possible.

MONTSERRAT ABELLÓ



## Ortografia

A la pàgina *Sopes de lletres* hi ha una pila de sopes classificades per temes diferents i serveixen per practicar d'una manera lúdica l'ortografia de les paraules. Anima't, pots fer-les de manera individual o col·lectiva!

<http://www.sopesdelletres.cat/index.html>

## **Matemàtiques**

L'últim dia us vaig posar uns quants exercicis per fer a la llibreta.

- Pàgina 147: ex. 52, 55, 57, 58, 59, 60 i 61
- Pàgina 150: ex. 1, 3 i 5

A un full o a una altra llibreta podeu anar fent aquestes fitxes de repàs de temes que hem anat fent al llarg del curs.



Nom \_\_\_\_\_ Data \_\_\_\_\_

**1** Estima cada operació aproximant els termes a les centenes.

$197 \triangleright$	<input type="text"/>	$269 \triangleright$	<input type="text"/>	$489 \triangleright$	<input type="text"/>
$+ 397 \triangleright$	<input type="text"/>	$+ 519 \triangleright$	<input type="text"/>	$+ 398 \triangleright$	<input type="text"/>
_____	+	_____	+	_____	+
_____		_____		_____	
<hr/>					
$459 \triangleright$	<input type="text"/>	$398 \triangleright$	<input type="text"/>	$748 \triangleright$	<input type="text"/>
$+ 329 \triangleright$	<input type="text"/>	$+ 293 \triangleright$	<input type="text"/>	$+ 615 \triangleright$	<input type="text"/>
_____	+	_____	+	_____	+
_____		_____		_____	

**2** Estima cada operació aproximant els termes a les unitats de miler. Després, calcula.

$2.980 + 3.985$	$4.740 - 3.100$	$3.075 + 4.515$
_____ + _____	_____ - _____	_____ + _____
<hr/>		
$24.054 - 13.102$	$9.905 + 5.688$	$3.397 - 2.322$
_____ - _____	_____ + _____	_____ - _____

**3** Estima el preu aproximant a les unitats de miler, a les centenes i a les desenes.

- $2.876 \triangleright$  \_\_\_\_\_
- $7.214 \triangleright$  \_\_\_\_\_

**REPASSA AQUESTA INFORMACIÓ.** Després, corregeix les teves activitats.

Per aproximar un nombre a un cert ordre, has de comparar la xifra d'ordre inferior a l'ordre d'aproximació amb 5:

– Si el valor  $< 5$ : substitueixes totes les xifres a la dreta de la xifra d'aproximació per zero.

– Si el valor és igual o  $> 5$ : sumes una unitat a la xifra d'aproximació i substitueixes totes les xifres que hi ha a la seva dreta per zero.

No oblidis que l'aproximació ha de tenir el mateix nombre de xifres que el nombre aproximat.

Nom \_\_\_\_\_ Data \_\_\_\_\_

**1** Ordena els nombres de més petit a més gran i escriu el valor de la seva xifra 8.

819.706.300      254.850.713      685.025.039      428.321.000

254.850.713   ○   ○   ○   ○

8 CM = 800.000

**2** Escriu el valor en unitats de les xifres subratllades.

781.926.143

- 8 ► \_\_\_\_\_
- 2 ► \_\_\_\_\_
- 4 ► \_\_\_\_\_

98.927.364

- 8 ► \_\_\_\_\_
- 9 ► \_\_\_\_\_
- 3 ► \_\_\_\_\_

**3** Escriu aquests nombres amb lletres.

34.576.406

9.932.125

17.863.504

22.198.723

## Medi

Us deixo l'enllaç sobre les dades de Viladecans per respondre les preguntes de l'ex. 2

<https://www.idescat.cat/emex/?id=083015&lang=es#h1e>

### La població

PLA DE MILLORA

4

Nom \_\_\_\_\_ Data \_\_\_\_\_

#### ■ Llegeix i recorda.

La població d'un indret va canviant amb el temps. La població augmenta si la natalitat i la immigració són superiors a la mortalitat i a l'emigració.

Per calcular si la població d'un indret ha augmentat o disminuït en un any, es calcula el creixement natural i el saldo migratori.

L'estructura de la població per edats i per sexes també va variant amb el temps.

#### 1 Relaciona cada terme amb la seva definició.

- |              |  |
|--------------|--|
| Natalitat *  | • Nombre de persones que arriben a viure o treballar a una localitat.      |
| Immigració * | • Nombre d'infants que neixen en una localitat.                            |
| Mortalitat * | • Nombre de persones que marxen a viure o treballar a una altra localitat. |
| Emigració *  | • Nombre de persones que moren en una localitat.                           |

#### 2 Busca una piràmide de població jove i respon.

a. Quin grup d'edat és el més nombrós?

\_\_\_\_\_

b. I el menys nombrós?

\_\_\_\_\_

c. Predomina la població jove o la població adulta o vella? Per què?

\_\_\_\_\_

\_\_\_\_\_

\_\_\_\_\_

d. És més gran la població d'homes o de dones? Per què?

\_\_\_\_\_

\_\_\_\_\_

\_\_\_\_\_

## Castellà

### • COMPRENSIÓ LECTORA

Un día estaba Alberto, el caballo aventurero, comiendo en su establo, cuando pasó por allí la ardilla Leire con ganas de charla. - Es una pena que aquí en la granja no pase nada. Es puro aburrimiento. Entonces pasó por allí el buey Alejandro.

Alberto dejó de comer y dijo: - Estoy planeado ponerme al frente de una expedición... mañana.!!! - ¡Ooooooh! –exclamó la ardilla Leire-. ¿A dónde, Alberto? - ¡Mañana subiré al monte de las hayas! Se produjo una breve pausa y acto seguido dijo Alejandro: - Eso lo hace cualquiera. - No por la ruta difícil!!!! – repuso Alberto lleno de osadía.

-¡Sopla, Alberto! – exclamó Leire-. ¿Podemos acompañarte todos?

- Puede venir el que quiera – respondió Alberto generosamente.

A la mañana siguiente hacía frío y llovía, pero a pesar de ello acudieron todos los animales de la granja a presenciar la salida de la expedición, compuesta por el propio Alberto, la ardilla Leire, Dylan, el perro de la granja y el buey Alejandro.

Empezaron el ascenso, pero una inmensa niebla les envolvía, de tal forma que Dylan y Leire vieron a Alberto desaparecer en la niebla. - Regresemos – dijo Dylan. - Buena idea –convino Leire. Y sin dudar más, corrieron hacia la granja. Alberto, desesperado porque no veía a nadie con esa gran niebla se dejó caer en el suelo a esperar que levantase la niebla. Alberto, que había estado allí sentado todo el día, esperando que la niebla desapareciera, comenzó el camino de descenso al atardecer, ya que no quería que sus amigos pensaran que no había conseguido su objetivo. Cuando llegó a la granja todos le estaban esperando para que les contara su aventura: - Es una pena que no hayáis disfrutado de la magnífica vista de allí arriba.

Y el resto de la semana pudo oírse por todas partes a Alberto hablándoles a sus amigos de su gran expedición al monte de las Hayas.

#### **a) ¿Quién es el protagonista de la historia?**

1. El buey Alejandro
2. La ardilla Leire
3. Alberto, el caballo
4. Dylan, el perro.

#### **b) ¿Cuál es su mayor preocupación?**

1. Subir al monte de las Hayas.
2. Que sus amigos le acompañen en la expedición.
3. Demostrar que es un aventurero.
4. No perderse en el camino.

#### **c) ¿Qué otros animales hay en la granja?**

1. Una gallina, un perro y una ardilla.
2. Dos patos, un buey y un conejo.
3. Un buey, una ardilla y un perro.
4. Una vaca, un perro y una ardilla.

#### **d) ¿Cuál de los siguientes grupos de animales salió hacia el monte de las hayas?**

1. Una ardilla, dos patos y Alberto.

2. Dos patos, una ardilla, Dylan y Alberto.
3. El buey y Alberto.
4. Alberto, Leire, Dylan y el buey.

**e) Ordena las siguientes frases para resumir la historia:**

- Alberto organiza una expedición.
- Alberto se extravía y tiene que esperar a que levante la niebla.
- A pesar de la lluvia, el frío y la niebla parte la expedición.
- Dylan y Leire deciden volver a la granja.

**f) ¿Qué hizo Alberto en medio de la niebla?**

1. Volvió a la granja.
2. Siguió hasta subir al monte de las Hayas.
3. Decidió esperar sentado.
4. Subió al monte y esperó allí.

**g) ¿Habían estado los animales en el monte de las Hayas anteriormente?**

**¿Cuál era la novedad que proponía Alberto?**

1. Proponía subir sólo.
2. Proponía subir por la ruta difícil.
3. Proponía subir un día de niebla.

- **COMUNICACIÓN ORAL**

Ves al siguiente enlace, repite los trabalenguas que se muestran y trata de memorizar, al menos, dos de ellos.

<https://www.youtube.com/watch?v=FZgEH3pDKn8>

- **EXPRESIÓN ESCRITA**

Completa el siguiente cómic:



## Anglès

Heu d'explicar el menú d'un dia dient la hora. Podeu seguir el model següent:

I have....and...for breakfast at....

I have ....and...for lunch at....

I have...and....for dinner at...

Podeu fer el menú per escrit i un dibuix, unes fotografies i escriure'l o fer un vídeo.

## Plàstica

I si us animeu, aquí teniu un enllaç amb idees per fer amb rotllos de paper higiènic, que segurament en tindreu!

<https://www.youtube.com/watch?v=gnl4QFP9ink>

## SISÈ

¡Hola chicos!

Espero que estéis todos bien y estéis ocupando el tiempo lo mejor posible. Os iremos poniendo faena de diferentes asignaturas. Jugáis con la ventaja de que hicimos todos los temas de matemáticas, así que ahora nos dedicaremos repasar el 3r trimestre sobre todo, ya que los libros del 1r y 2n trimestre se quedaron en clase. De llengua ya os puse la faena el último día, no obstante, os recuerdo las últimas tasques.

Tranquilos, ya queda menos para volver y esperemos que pronto se normalice la situación. Lo mejor está por llegar, nos queda nuestra salida de fin de curso, graduación...

Ánimo y muchos besos para todos.

¡Cuidaos!

Mairena

## **Matemàtiques**

- pàg 184: 40, 50 i 53
- Accedir al següent enllaç web: <http://www.retomates.es/>

Una vegada dins del web, accediu sense registrar-vos i entreu a la zona d'alumnes. Dins la zona d'alumnes entreu a "imathination". Allà hi ha diferents exercicis per practicar:

- Divisors i múltiples
- Mcm i mcd
- nombres primers
- fraccions
- i molts més

També us recomano no deixar de fer treballar el vostre cervell fent sudokus tant en línia com en paper. N'hi ha de totes les dificultats possibles. A mi m'encanten!

## **Llengua**

- Tasca 12 competència lectora.
- Tasca 15 escriptura.
- Tasca 8 literària.
- COMPETÈNCIES BÀSIQUES CATALÀ

Fer el text 1 i 2 de la prova adjunta.

[http://csda.gencat.cat/web/.content/home/consell\\_superior\\_d\\_avalua/pdf\\_i\\_altres/prova\\_avaluacio\\_primaria\\_2016/prova-catala-2016.pdf](http://csda.gencat.cat/web/.content/home/consell_superior_d_avalua/pdf_i_altres/prova_avaluacio_primaria_2016/prova-catala-2016.pdf)

També podeu aprofitar per llegir algun llibre.

## Castellano

Bon dia sisè!

¿Qué tal estáis? Seguro que con ganas de volver al cole. Yo también.

Para que no perdamos el ritmo cada lunes os pondré algunas actividades.

A veces serán del libro y otras... ya inventaremos algo.

Empezamos por responder a estas frases, no hace falta escribirlas, así os escucho (es broma). Pero decidlas en voz alta para repasar. Empezamos:

- Es, , però en castellano....
- La y en castellano...
- ¿Por qué fue no lleva acento? ¿Y fui?...

Y ahora a trabajar. Empezamos con la **ficha 8 de escritura y la 2 y la 3 de literatura.**

Si alguno/a las tiene ya pues a repasarlas.

Son fichas que podéis hacer solos o con un poco de ayuda.

Cualquier duda tenéis mi email. Ánimo, espero veros pronto!!!!!!

Raquel

## Medi

Fer la fotocòpia de la representació gràfica de circuits elèctrics.

Si disposeu del material necessari, podeu construir un circuit elèctric. Els passos per a fer-ho estan explicats a la pàg. 92 del llibre.

Us proposo els següents enllaços on trobareu jocs tant de medi natural com social per a practicar allò que ja hem estat treballant durant tot aquest curs de 6è però també en els cursos anteriors:

COS HUMÀ I ALTRES (naturals)

<https://cienciasnaturales.didactalia.net/>

MAPES INTERACTIUS

(socials) <https://mapasinteractivos.didactalia.net/comunidad/mapasflashinteractivos>



## REPRESENTACIÓ GRÀFICA DE CIRCUITS ELÈCTRICS

A continuació tens unes preguntes en relació a un circuit elèctric. Selecciona la resposta correcta i, finalment, fes un esquema que representi el circuit que tens dibuixat.

1. Quines bombetes del circuit dibuixat, s'encendran sense necessitat de tocar cap interruptor?

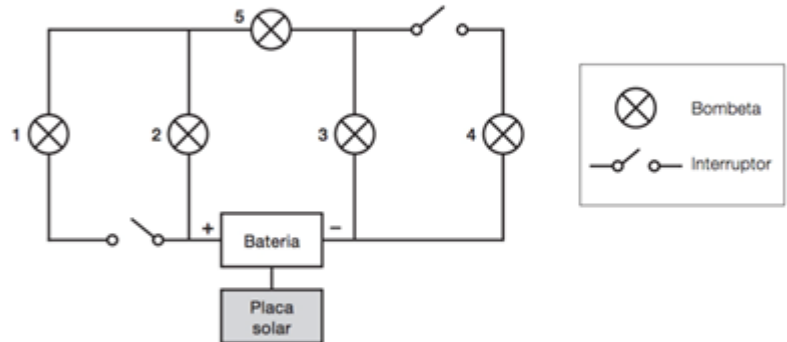

- S'encendran les bombetes 2 i 3.
- S'encendran les bombetes 2, 3 i 5.
- S'encendran les bombetes 1, 2, 3 i 4.
- S'encendran les bombetes 1, 2, 3 i 5.

2. Volem fer una instal·lació elèctrica en la que col·locarem un timbre que ha de sonar al mateix temps que s'encengui una bombeta. A més, també ha de sonar encara que la bombeta estigui feta malbé. Quin dels dos circuits haurem de muntar?

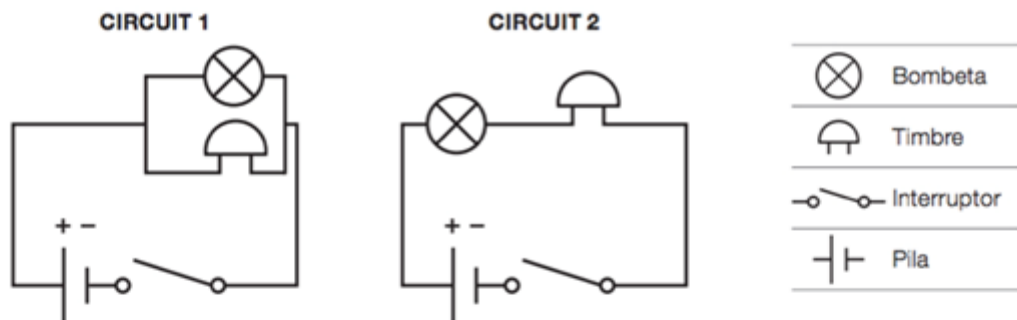

- El circuit 2, perquè la bombeta impedeix que tot el circuit estigui tancat.
- Qualsevol dels dos, ja que la bombeta i el timbre són elements independents.
- El circuit 1, perquè el corrent pot seguir circulant a través del timbre.
- Cap dels dos serveix: si no funciona la bombeta, tot el circuit està obert i no hi ha corrent.

3. Observa el dibuix i fes tu l'esquema que representi el circuit:

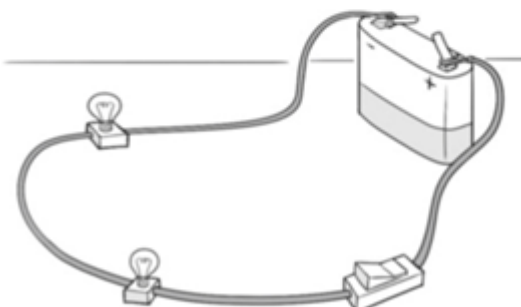

## **Anglès**

Heu d'explicar el menú d'un dia dient la hora. Podeu seguir el model següent:

I have....and...for breakfast at....

I have ....and...for lunch at....

I have...and....for dinner at...

Podeu fer el menú per escrit i un dibuix, unes fotografies i escriure'l o fer un vídeo.

Acabar l'últim reading de competències.

## **Plàstica**

I si us animeu, aquí teniu un enllaç amb idees per fer amb rotllos de paper higiènic, que segurament en tindreu!

<https://www.youtube.com/watch?v=gnl4QFP9ink>

## **EDUCACIÓ FÍSICA (PRIMÀRIA)**

Activitat individual o en família.

Ves al següent enllaç i fes com el teu heroi o heroïna preferits!

<https://youtu.be/uYi1kyMeFHQ>

## **MÚSICA PER A TOTS**





En els següents enllaços trobaràs webs molt fàcils d'utilitzar per crear la teva pròpia música. Prova, fes i desfés, però sobretot gaudeix fent música!

1. - <https://musiclab.chromeexperiments.com/Song-Maker/>
2. - <http://samplerator.com/>

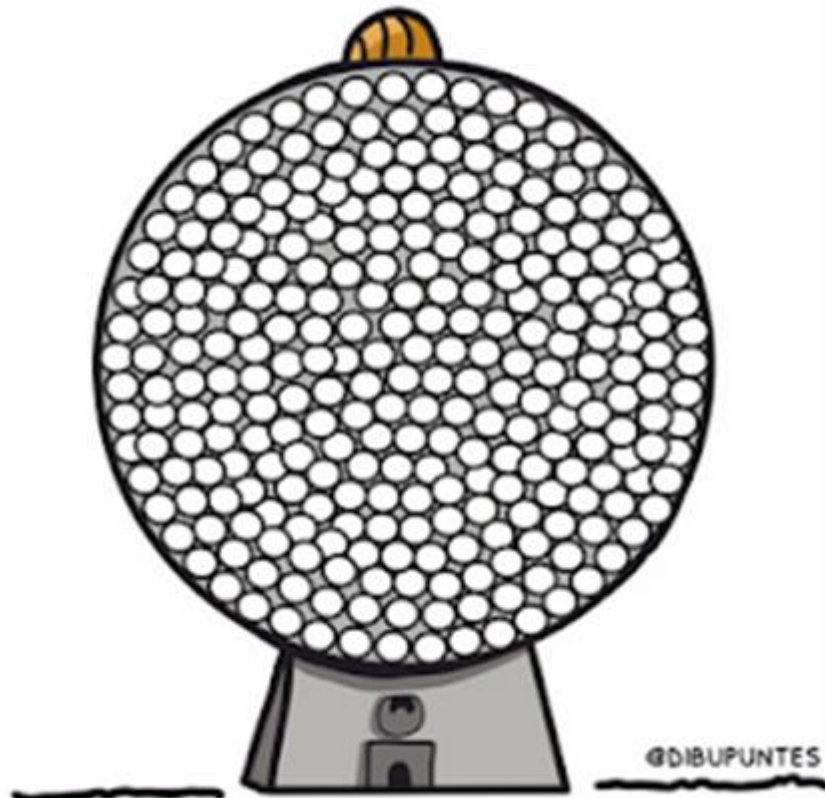
# MÀQUINA DE XICLETS

Com m'he sentit avui.



	HE RIGUT.		M'HE AVORRIT O ENFADAT.
	HE APRÈS ALGUNA COSA NOVA.		NIFU NIFA.
	M'HO HE PASSAT BÉ A CASA.		HE CREAT ALGUNA COSA NOVA.